

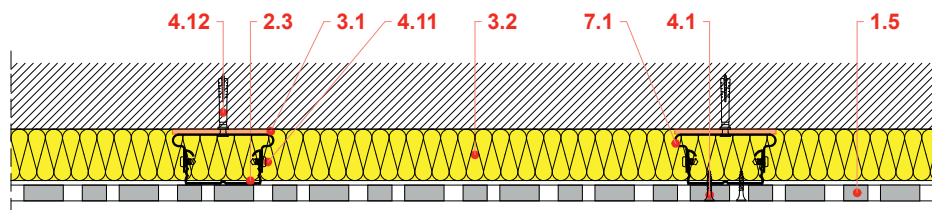

Rigitone Activ'Air® falburkolat állítható kengyellel



≤ 330

Tűzvédelmi teljesítmény

–

Tűzvédelmi osztály

A2

Hanggátlás

–

Megengedett falmagasság

10 méter

Szerkezet vastagsága

62 mm - 145 mm

Szerkezet legnagyobb tömege

13,8 kg/m²

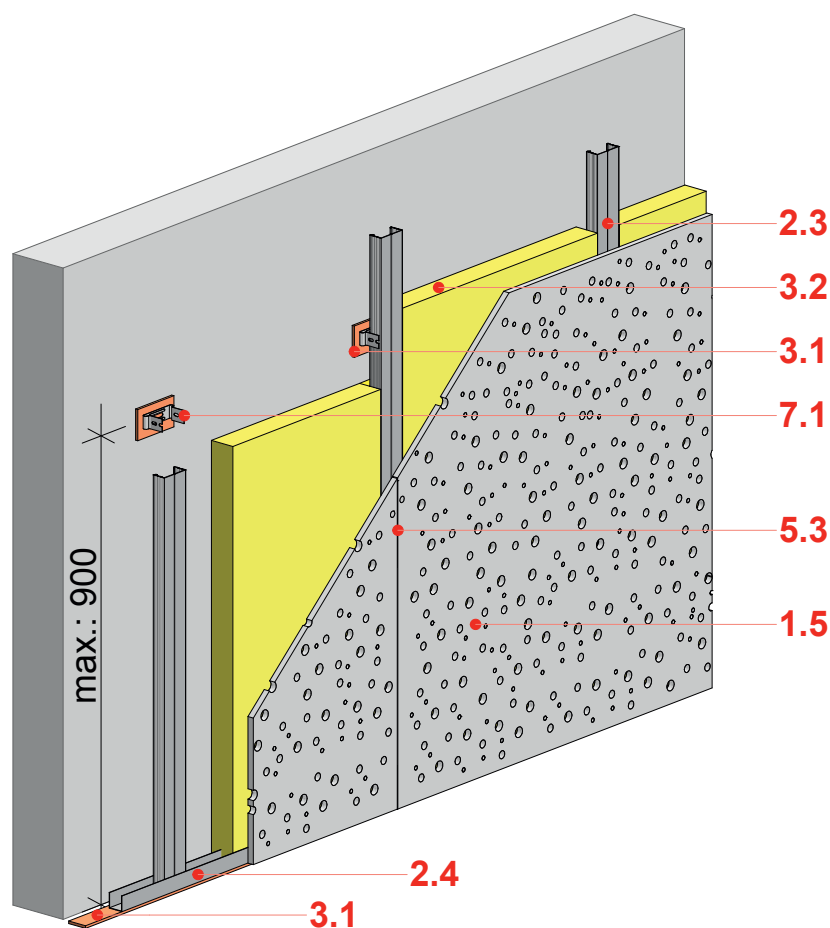

- 1.5 Rigitone Activ'Air® perforált építőlemez
- 2.3 Rigiprofil CD 27/60
- 2.4 Rigiprofil UD 30
- 3.1 Szigetelő szivacscsík
- 3.2 Ásványgyapot szigetelés
- 4.1 Rigips 212/25 önmetsző gyorsépítő csavar
- 4.11 Opel csavar 13
- 4.12 Beütődübel 6/40 (műanyag)
- 5.1 Super hézagoló anyag
- 5.4 Üvegszövet hézagerősítő szalag
- 7.1 Állítható kengyel (3-6; 6-9; 9-12)

A Rigitone Activ'Air® akusztikus építőlemezek felhasználásával hangelnyelő falburkolatok is építhetők. Minden mintázat alkalmas hangelnyelő falburkolatként való beépítésre is. A tartószerkezet állítható kengyelekre szerelt CD-profilváz, ahol a profilok távolsága legfeljebb 330 mm. A mintaválasztékot lásd az álmennyezetekről szóló fejezetben, a 192–195. oldalon.

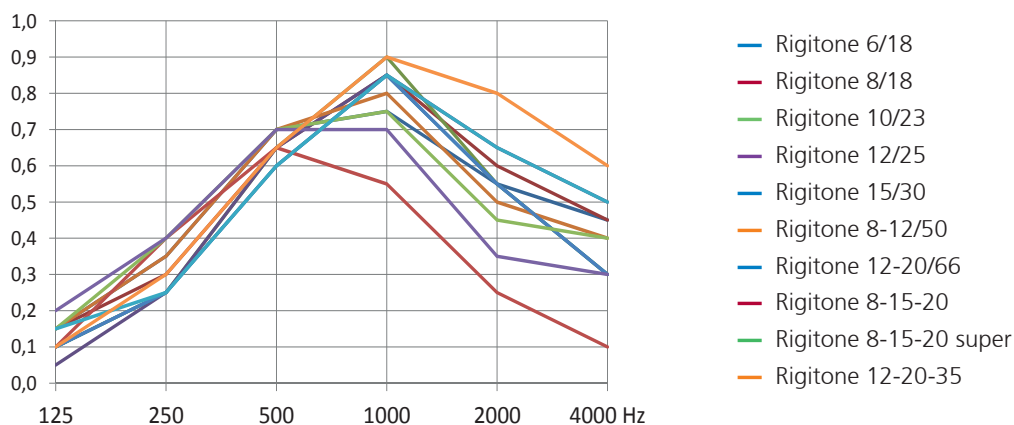

Frekvencia (Hz)	125	250	500	1000	2000	4000
Rigitone 6/18	0,15	0,35	0,70	0,75	0,55	0,45
Rigitone 8/18	0,15	0,30	0,65	0,85	0,60	0,45
Rigitone 10/23	0,10	0,25	0,65	0,90	0,55	0,30
Rigitone 12/25	0,05	0,25	0,65	0,85	0,65	0,50
Rigitone 15/30	0,10	0,25	0,60	0,85	0,55	0,30
Rigitone 8-12/50	0,15	0,35	0,70	0,80	0,50	0,40
Rigitone 12-20/66	0,10	0,25	0,60	0,85	0,55	0,30
Rigitone 8-15-20	0,10	0,40	0,65	0,55	0,25	0,10
Rigitone 8-15-20 super	0,15	0,40	0,70	0,75	0,45	0,40
Rigitone 12-20-35	0,20	0,40	0,70	0,70	0,35	0,30
Rigitone 8/18Q	0,15	0,25	0,60	0,85	0,65	0,50
Rigitone 12/25Q	0,10	0,30	0,65	0,90	0,80	0,60

Részletrajz útmutató:

